

TX-28/25XD3F Operating Instruction



Panasonic



TX-28XD3F

TX-25XD3F

Quintrix



**TOP
TEXT**

Si prega di leggere attentamente queste istruzioni prima dell'uso e di conservarle per consultarle in futuro.

Gentile cliente Panasonic,

le diamo il nostro benvenuto nella grande famiglia di clienti Panasonic e le auguriamo di godersi il suo nuovo televisore a colori per molti anni a venire. Questo è un apparecchio TV molto sofisticato e il modo migliore per capire le sue caratteristiche e il suo funzionamento è quello di leggere attentamente questo opuscolo prima di metterlo in funzione.



Questo televisore ha un consumo energetico molto basso e ciò rende il suo funzionamento molto efficiente in termini di costi. Pertanto il consumo in modalità "standby" (attesa) è di appena 1 watt.

Indice generale

● Avvertenze e precauzioni	2	Selezione audio standard (Sistema TV)	10
● Informazioni generali	2	Operazione di denominazione dei canali	11
● Funzioni e accessori	3	Operazione di modifica dei programmi	11
● Inserimento e sostituzione delle batterie	3	● Operazioni dei comandi	12
● Collegamento dell'antenna	3	● Operazione delle funzioni	15
● Ubicazione dei comandi e dei terminali di connessione	4	● Operazioni delle funzioni VCR	17
● Disposizione delle indicazioni a schermo	6	● Operazioni del televideo	18
● Accensione e spegnimento	7	● Connessioni Audio / Video (AV)	20
● Procedura di sintonizzazione	7	Mediante prese AV1 / AV2 a 21 pin (SCART)	20
Preimpostazione di autosintonizzazione	7	Mediante prese anteriori AV3 Video e Audio (RCA)	20
Accesso al menu di sintonizzazione	8	Mediante l'uscita Audio posteriore AV2 (RCA)	21
Operazione di sintonizzazione manuale	8	Collegamento delle cuffie	21
Selezione del sistema di colore	10	● Primo intervento	22
		● Specifiche	22

Avvertenze e precauzioni

- Questo apparecchio TV funziona con tensione di rete a 220–240V, 50Hz.
- Per prevenire danni che potrebbero causare incendi o scosse elettriche, evitare di esporre l'apparecchio TV alla pioggia o ad eccessiva umidità.
- **PERICOLO: ALTA TENSIONE!**
Rimuovendo il pannello posteriore si espongono parti soggette ad alta tensione. Astenersi dal farlo: non ci sono all'interno parti riparabili da parte dell'utente.
- Evitare di esporre il televisore alla luce solare diretta o ad altre fonti di calore.
- Rimuovere la spina della presa a muro quando l'apparecchio TV non verrà usato per lunghi periodi di tempo.
- **MANUTENZIONE DEL MOBILE E DEL CINESCOPIO**
Staccare la spina dalla presa a muro. Per mantenere mobile e cinescopio in buone condizioni, basta pulirli con un panno umido e morbido appena intriso di acqua e detergente leggero. Non utilizzare soluzioni contenenti benzolo e petrolio. Il televisore può produrre elettricità statica: fare, dunque, sempre attenzione nel toccare lo schermo.
- É necessaria un' adeguata ventilazione per evitare danni ai componenti elettrici. Si raccomanda di lasciare uno spazio di almeno 5cm intorno all'apparecchio.

Informazioni generali

L'assistenza tecnica

Prima di richiedere l'assistenza tecnica, consultare la guida diagnostica di pag. 22 per individuare, tra quelli descritti, i sintomi avvertiti. Quindi, per ottenere l'assistenza tecnica, rivolgersi al centro assistenza Panasonic di zona fornendo il modello e il numero di serie dell'apparecchio TV (entrambi riportati sul suo retro).

Giochi elettronici / computer domestici

L'uso prolungato di giochi elettronici e computer domestici con qualsiasi televisore può dar luogo a "ombre" permanenti sullo schermo. Per limitare questo tipo di danno irreversibile al cinescopio, osservare le seguenti precauzioni:

- Ridurre i limiti di luminosità e contrasto al minimo indispensabile per la visualizzazione.
- Non utilizzare il televisore per periodi di tempo prolungati quando si usano giochi elettronici e computer domestici.
- Questo tipo di danno permanente al cinescopio non è dovuto a difetto di fabbricazione e pertanto non è coperto da garanzia Panasonic.

Memorizzazione dell'ultima posizione

Certe funzioni sono in grado di memorizzare l'ultima posizione: e cioè l'impostazione selezionata al momento dello spegnimento verrà usata alla riaccensione del ricevitore:–

Programma	Presenza
Posizione AV	Tinta (solo M.NTSC / NTSC)
Volume	Contrasto
Modalità stereo	Definizione immagine
Bassi	Formato immagine
Acuti	Attesa
Bilanciamento	Intelligenza artificiale (AI)
Colore	Musica / Parlato
Luminosità	Stato
Regolazione volume	Lingua delle indicazioni a schermo
Standard colore in AV	Selezione della lingua delle indicazioni a schermo (OSD)

Il Produttore MATSUSHITA ELECTRIC UK LTD. di questi apparecchi modelli TX–28XD2F/TX–25XD2F dichiara che sono conformi al D.M. 28.08.1995 Nr. 548, ottemperando alle prescrizioni di cui al D.M. 25.6.1985 (paragrafo 3, All. A) ed al D.M. 27.8.1987 (paragrafo 3, All. I).

Questi apparecchi TX–28XD2F/TX–25XD2F sono fabbricati in paese C.E.E., nell'rispetto delle disposizioni di cui al D.M. 26/03/92 ed in particolare è conforme alle prescrizioni dell'art.1 dello stesso decreto ministeriale.

Funzioni e accessori

- Autoprogrammazione (ATP)
- Intelligenza artificiale
- Sistema Audio Stereofonico
- Televideo FASTEXT
- Indicazioni a schermo (OSD)
- Ingresso / uscita AV (Parte posteriore) / Ingresso AV (Parte anteriore)
- Ingresso S-Video

- Telecomando multifunzionale (TV / Televideo / VCR (Panasonic))
- Sistema di sintonia a sintesi di frequenza a 100 posizioni (1-99 + VCR)
- Ricezione AV NTSC

Controllare e identificare i seguenti accessori forniti.

- Telecomando (EUR51920)
- Batterie per il telecomando (2 x R6 (UM3))

Inserimento e sostituzione delle batterie

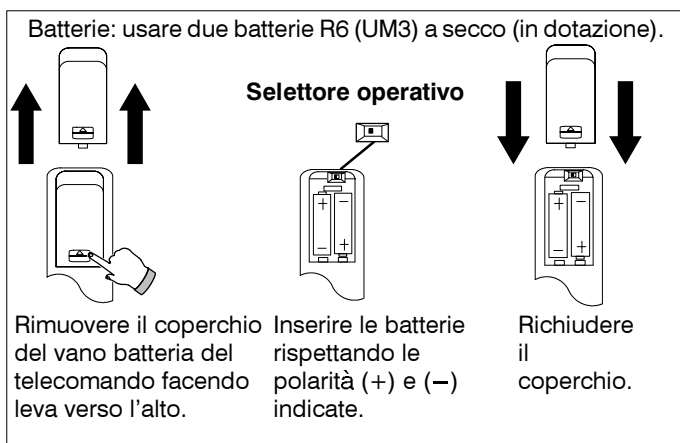

Selettore operativo

In caso di difficoltà nell'uso di questo telecomando con videoregistratori Panasonic, controllare che il videoregistratore sia funzionante con il selettore operativo prima in posizione 1, e poi di nuovo in posizione 2.

Precauzioni

- In caso di malfunzionamento o riduzione della distanza operativa, controllare e reinserire le batterie, e pulire la finestra dell'indicatore.
- Non usare insieme batterie nuove e batterie vecchie.
- Accertarsi che le batterie siano inserite secondo le polarità indicate.
- Non usare batterie ricaricabili (Ni-Cad).
- Non mischiare batterie di tipo diverso (es: Alcaline e Manganese).
- Estrarre le batterie scariche e gettarle via immediatamente.

Protezione dell'ambiente

- Non gettare le batterie usate e ricaricabili insieme ai rifiuti domestici.
- Informarsi presso il Comune per sapere se vi sono punti di raccolta specifici per le batterie usate.
- Informarsi se le batterie usate, recanti il simbolo del riciclaggio, possono essere raccolte presso il negozio dove sono state acquistate.

Collegamento dell'antenna

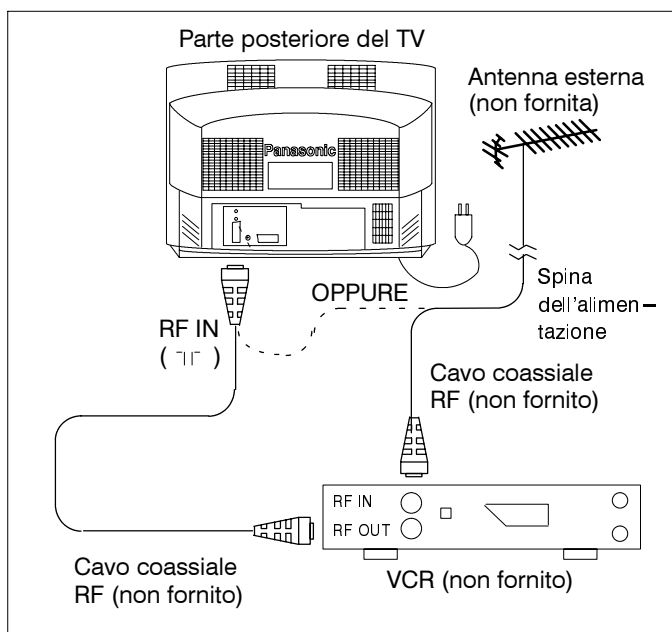

Collegamento dell'antenna

Collegare l'antenna alla presa RF IN, posta sul retro dell'apparecchio TV.

Collegamento dell'antenna mediante un VCR

Se si deve collegare un videoregistratore (VCR), collegare l'antenna alla presa RF IN situata sul retro del videoregistratore medesimo e poi collegare un cavo coassiale tra la presa RF OUT del videoregistratore e quella TV RF IN.

Per informazioni su come collegare un videoregistratore all'apparecchio TV usando cavi Audio / Video, vedere le istruzioni alle pagg. 20 e 21.

Parte anteriore del televisore

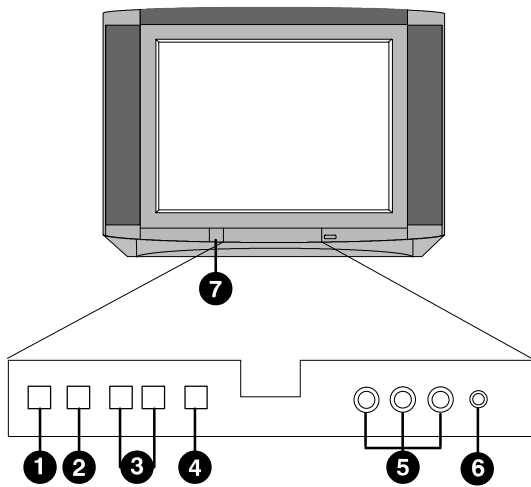

Telecomando

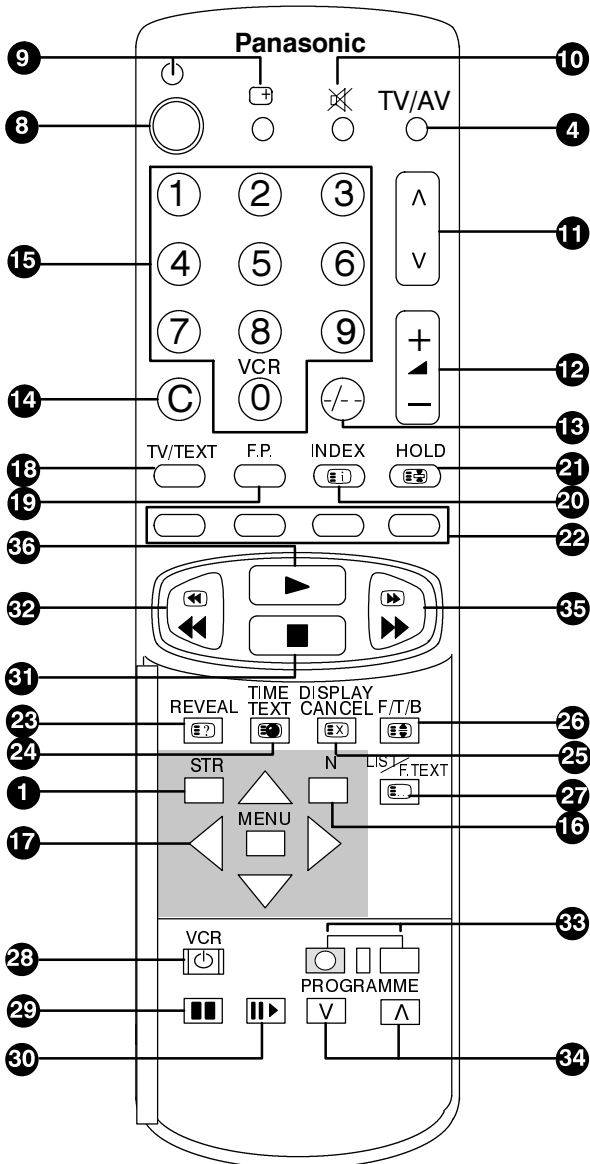

- 1 STR (Memoria)**
Serve a memorizzare i canali e le diverse regolazioni Audio / Video.
- 2 F (Selezione funzione)**
Visualizza le funzioni di indicazione a schermo; da usare in successione per selezionare le funzioni disponibili.
- 3 -/V +/A**
Aumenta o diminuisce la posizione del programma di una unità. Quando una funzione è già selezionata, premere per aumentarla o diminuirla di una posizione.
- 4 TV / AV**
Per passare dalla posizione TV a quella A/V e viceversa.
- 5 Prese Audio / Video (RCA)**
Per collegare dispositivi Audio / Video; ad es. Camcorder VHS.
- 6 Presa per cuffie**
Per collegare cuffie con spinotto da 3,5 mm.
- 7 Pulsante di accensione/spengimento.**
Serve ad accendere o a spegnere il televisore.
- 8 Attesa**
Serve ad accendere o a spegnere temporaneamente il televisore.
- 9 Stato**
Visualizza il numero del canale, la posizione del programma, l'ora e il nome della stazione di televideo se trasmesso.
- 10 Silenziamento**
Serve a rendere muto o a ripristinare il suono. Per l'audio ascoltato in cuffia ciò non avviene.
- 11 Programma \wedge \vee (Programma precedente / successivo)**
Aumenta o diminuisce la posizione del programma di una unità.
- 12 + / -**
Aumenta o diminuisce il volume.
- 13 Posizione del programma da 10 a 99**
Seleziona le posizioni dei programmi da 10 a 99.
- 14 Accesso diretto ai canali**
Dà accesso diretto ai canali locali mediante i tasti 0 - 9.
- 15 Tasti da 0 a 9**
Selezionano i numeri dei programmi o le pagine di televideo.
- 16 N (Normalizzazione)**
Richiama i livelli impostati in precedenza con il tasto Memorizzazione (STR).
- 17 Menu e tasti cursore**
Danno accesso ai vari menu visualizzati sullo schermo.
- 18 TV / Text (TV / Televideo)**
Passa dalla modalità Televideo a quella di normale TV e viceversa.
- 19 F.P - Favourite Page (Pagina preferita)**
Premere questo tasto per visualizzare la pagina preferita per la posizione del programma selezionato.

Ubicazione dei comandi e dei terminali di connessione

- 20 Index (Indice)**
Richiama la pag. 100 (indice) del televideo.
- 21 Hold (Arresto pagina)**
Permette di bloccare le sotto-pagine del televideo.
- 22 Tasti colorati (Rosso / Verde / Giallo / Blu)**
Serve per richiamare le pagine di televideo memorizzate. Nella modalità TOP/FASTEXT permette di richiamare gli argomenti delle varie pagine di televideo.
- 23 Reveal (Visualizza)**
Visualizza le risposte nascoste ai quiz di Televideo.
- 24 Time Text (Sub-pagina)**
Permette di selezionare qualsiasi sotto-pagina all'interno delle varie pagine di televideo.
- 25 Display Cancel (Cancellazione display)**
Cancella la pagina di Televideo dallo schermo mentre si attende un aggiornamento o notizia flash.
- 26 F/T/B – Full / Top / Bottom (Completa/Superiore/Inferiore)**
Passa da una di queste modalità di visualizzazione pagina all'altra.
- 27 List / F.Text (Lista / Televideo rapido)**
Passa dalla modalità TOP alle modalità FASTEXT (Televideo rapido) e LIST e viceversa.
- 28 Attesa VCR**
Mette il videoregistratore in modalità Attesa.
- 29 Pausa / Fermo immagine**
Blocca l'immagine a schermo.
- 30 Avanzamento per fotogramma**
Fa avanzare il nastro di un fotogramma alla volta in modalità Pausa / Fermo immagine.
- 31 Arresto**
Ferma il nastro.
- 32 Riavvolgimento / Ricerca veloce all'indietro**
Riavvolge il nastro o fa rivedere le immagini all'indietro se in modalità riproduzione.
- 33 Registrazione**
Premere contemporaneamente questi due tasti.
- 34 VCR – Programma \wedge \vee (VCR – Programma precedente / successivo)**
Cambia la posizione del programma di una unità.
- 35 Avvolgimento rapido / Avanzamento per fotogramma – veloce**
Avvolge il nastro senza mostrare le immagini o lo avvolge facendo scorrere velocemente i singoli fotogrammi.
- 36 Riproduzione**
Riproduce le immagini registrate sul nastro.
- 37 Spina dell'alimentazione**
Il collegamento con l'alimentazione è eseguito mediante questa spina (220 – 240V, 50Hz).
- 38 Presa per antenna (RF IN)**
L'antenna viene collegata a questa presa.
- 39 Terminali RCA Audio Out**
Per collegare l'apparecchio a un impianto audio esterno, e consentire che l'audio sia udibile attraverso gli altoparlanti dell'impianto audio.
- 40 Terminali SCART a 21 pin**
Per collegare apparecchi VCR e altri impianti a un terminale SCART.

Parte posteriore del televisore

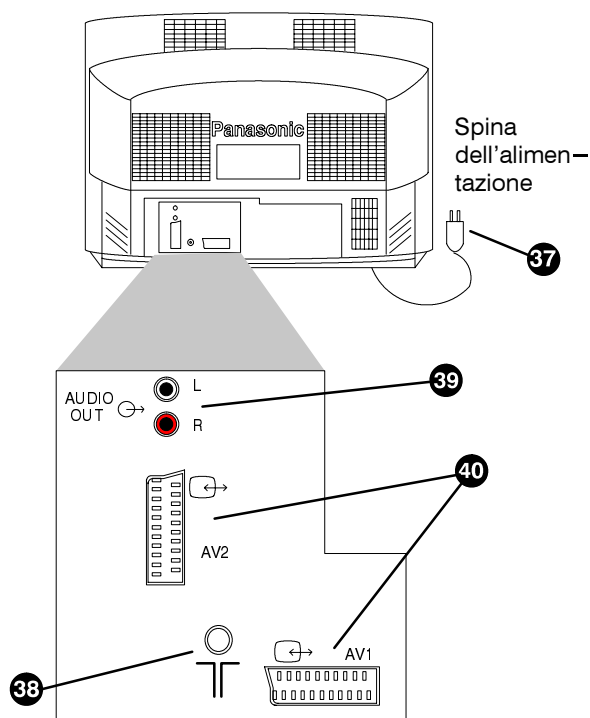

40 Terminale SCART a 21 pin

AV1		AV2	
1	Uscita audio (R)	1	Uscita audio (R)
2	Ingresso audio (R)	2	Ingresso audio (R)
3	Uscita audio (L)	3	Uscita audio (L)
4	Massa audio	4	Massa audio
5	Massa blu	5	Massa blu
6	Ingresso audio (L)	6	Ingresso audio (L)
7	Ingresso blu	7	Non collegata
8	Stato CVBS	8	Stato CVBS
9	Massa verde	9	Massa verde
10	Non collegata	10	Non collegata
11	Ingresso verde	11	Non collegata
12	Non collegata	12	Non collegata
13	Massa rosso	13	Massa rosso
14	Terra	14	Terra
15	Ingresso rosso	15	S-C Ingresso
16	Stato RVB	16	Non collegata
17	Massa CVBS	17	Massa CVBS
18	Massa stato RVB	18	Massa stato RVB
19	Uscita CVBS (Video)	19	Uscita CVBS (Video)
20	Ingresso CVBS (Video)	20	Ingresso CVBS (S-Y Ingresso)
21	Massa della presa	21	Massa della presa

Disposizione delle indicazioni a schermo (OSD)

Le funzioni principali di questa televisione vengono impostate usando dei menu a schermo, i quali sono racchiusi in una struttura che si dirama da quello principale.

Italiano

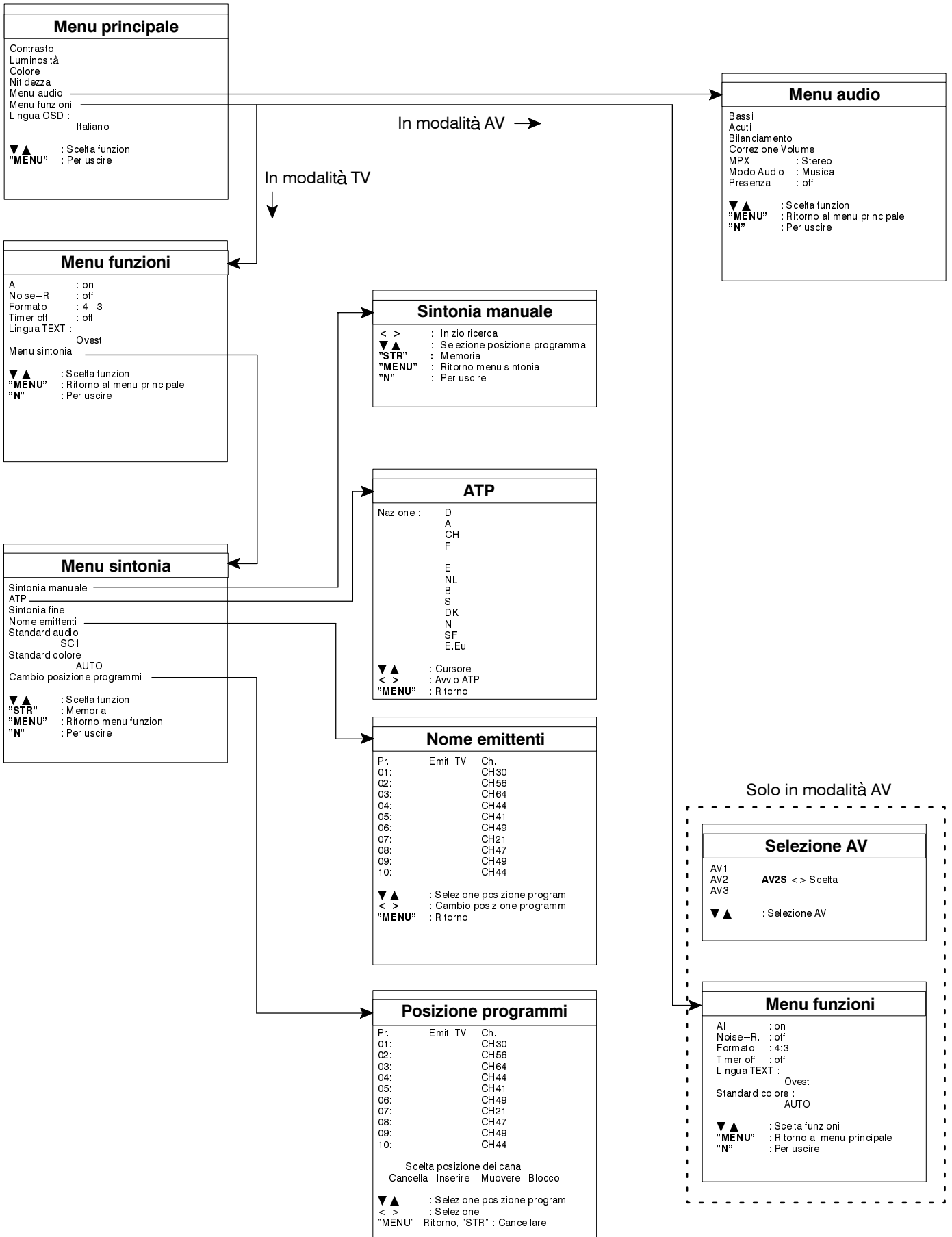

Accensione e spegnimento

Per accendere o spegnere premere il tasto on/off sul davanti del TV.

Se l'alimentazione è interrotta mentre il televisore è acceso, quando la corrente viene ripristinata esso viene riacceso automaticamente. Per spegnere il televisore, premere di nuovo il pulsante On / Off.

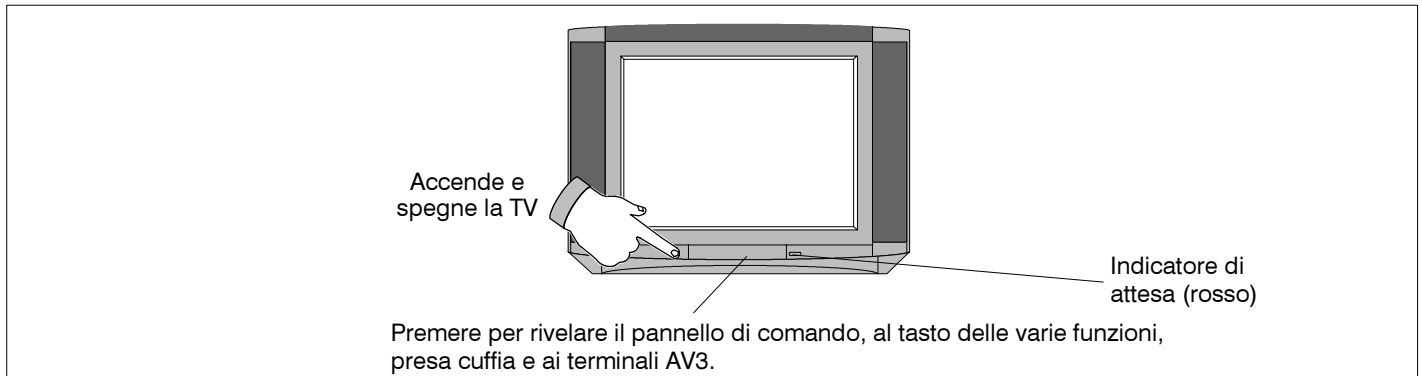

Procedura di sintonizzazione

Questo TV è in grado di ricevere i seguenti standard : PAL B, PAL G, PAL H ; PAL-60 ; SECAM B, G, L / L' ; e M-NTSC (in Italia è trasmesso il PAL B, G). Quando il TV viene acceso per la prima volta, il TV visualizzerà il menu di "Autoprogrammazione", a questo punto occorre selezionare la lingua e la nazione desiderata per procedere alla sintonia dei canali.

ATP

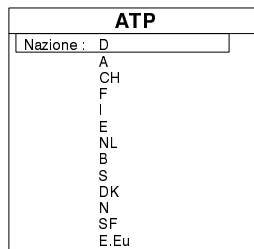
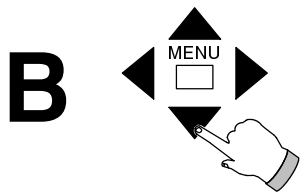
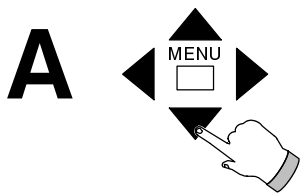

C

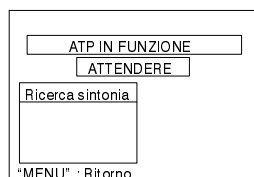

D



Prima di iniziare la sintonia, controllare che l'antenna sia collegata.

Premere ▼▲ per selezionare la lingua desiderata.
Premere ◀▶ per procedere.

Premere ▼▲ per selezionare il Paese desiderato, e selezionare così il nome dei canali richiesti per i rispettivi Paesi:

D	—	Germania	B, G
A	—	Austria	B, G
CH	—	Svizzera	PAL B, G e la SECAM L / L'
F	—	Francia	SECAM L/L'
I	—	Italia	B, G
E	—	Spagna	B, G
NL	—	Olanda	B, G
B	—	Belgio	PAL B, G e la SECAM L / L'
S	—	Svezia	B, G
DK	—	Danimarca	B, G
N	—	Norvegia	B, G
SF	—	Finlandia	B, G
E.Eu	—	Est Europa	B, G

Premere ◀▶ per avviare L'ATP (Autoprogrammazione).

In tal modo vengono cercati i canali, che vengono memorizzati quando sono trovati e ai quali viene assegnato un nome.

Una volta memorizzati, i canali disponibili sono ordinati e poi vengono loro assegnati dei numeri di posizione di programma.

Per arrestare L'ATP (Autoimpostazione) in qualsiasi momento, premere **MENU**.

Il TV visualizzerà il primo canale memorizzato.
(Per verificare l'elenco dei canali o il nome vedere pag. 11)

- Con L'ATP in funzione lo standard colore viene riconosciuto automaticamente (AUTO), ciò vuol dire che quando una trasmissione è in PAL o in SECAM, questa viene automaticamente riprodotta.
- Per attivare ancora L'ATP (Autoprogrammazione), occorre richiamare il "Menu sintonia" (vedere pag. 8) selezionando L'ATP quando il "Menu sintonia" ritorna alla fase B sopra descritta.
- L'ordine di sintonizzazione dei programmi dipende dal segnale televisivo, dal sistema di diffusione e dalle condizioni di ricezione. Se desiderate alterare tale ordine potete farlo per mezzo della funzione modifica programma (programme edit) come spiegato a pagina 11.

Procedura di sintonizzazione

Accesso al Menu sintonia (menu Sintonizzazione)

Il menu sintonia permette di ri-sintonizzare, cambiare il nome o la posizione dei programmi, e anche modificare i differenti standard. Per accedere al menu sintonia procedure come segue :

A

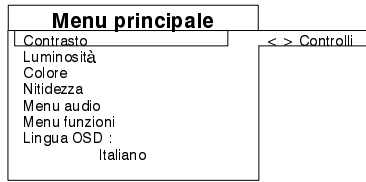
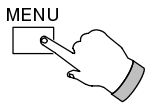

Premere **MENU**.
Sullo schermo comparirà il menu principale.

B

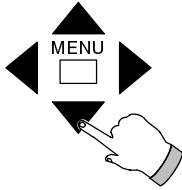

Premere **▼▲** per passare al “Menu funzioni”.
Premere **◀▶** per accedervi.

C

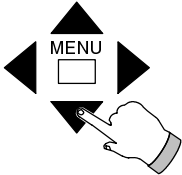

Premere **▼▲** per passare al “Menu sintonia”.
Premere **◀▶** per accedervi.

Procedura di sintonia manuale

I canali desiderati possono essere memorizzati manualmente utilizzando il metodo seguente (se però il sistema del colore e dell'audio selezionati non sono quelli giusti, sarà necessario impostarli manualmente come spiegato nelle sezioni Sistema del colore e Sistema audio che seguono la sintonizzazione manuale).

Regolazione dal Telecomando

A

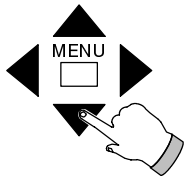

Premere **▼▲** per passare alla “Sintonia manuale”.
Premere **◀▶** per accedervi.

B

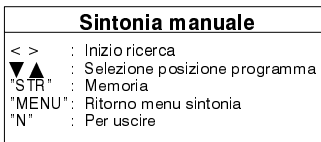
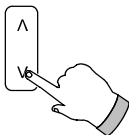

Premere  per selezionare la posizione del programma desiderato.

Se i numeri del canale locale sono noti, passare al punto D.

La posizione '0' deve essere usata come canale VCR.

C

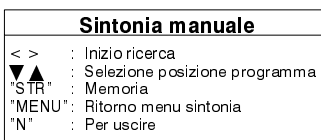
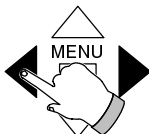

Premere **◀▶** per cercare il canale desiderato.
(Se si vogliono sintonizzare canali TV via hiper-banda continuare la sintonia dopo il canale 99).
Quindi passare al punto E.

Procedura di sintonia manuale

Regolazione dal Telecomando

D

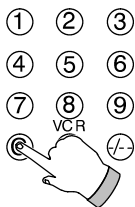

Sintonia manuale	
< >	: Inizio ricerca
▼▲	: Selezione posizione programma
"STR"	: Memoria
"MENU"	: Ritorno menu sintonia
"N"	: Per uscire

Eeguire questa operazione solo se i numeri dei canali locali sono noti.

Premere il tasto "C" sul telecomando.

(Premere il tasto -/-- per accedere ai canali via hiper-banda).

Immettere il numero del canale entro sei secondi usando i tasti numerici (0 - 9).

E

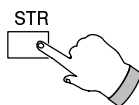

Sintonia manuale	
< >	: Inizio ricerca
▼▲	: Selezione posizione programma
"STR"	: Memoria
"MENU"	: Ritorno menu sintonia
"N"	: Per uscire

Premere "STR" per memorizzare il canale selezionato sulla posizione del programma corrente.

Ripetere le operazioni descritte nei punti B ed E per memorizzare altri canali,

OPPURE premere MENU per tornare a "Menu sintonia" (menu Sintonizzazione),

OPPURE ancora, premere "N" per tornare alla modalità TV standard.

Operazione TV (Dietro lo sportello del pannello di comando)

A

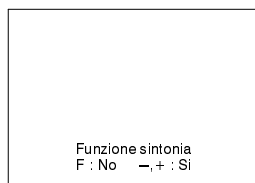
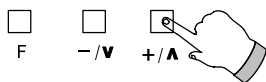

Premere ripetutamente il tasto 'F' alla base dello schermo della TV fino a quando sullo schermo non apparind 'Funzione sintonia'.

Premere ' -/V +/A ' per entrare nel 'Funzione sintonia'.

B



Ricerca sintonia usando la tastiera TV	
- +	: Inizio ricerca
"TV/AV"	: Selezione posizione programma
"STR"	: Memoria
"F"	: Per uscire

Premere 'TV / AV' per selezionare la posizione del programma desiderato.

La posizione '0' deve essere usata come canale VCR.

C



Ricerca sintonia usando la tastiera TV	
- +	: Inizio ricerca
"TV/AV"	: Selezione posizione programma
"STR"	: Memoria
"F"	: Per uscire

Premere -/V +/A per cercare il canale desiderato.
(Se si vogliono sintonizzare canali TV via hiper-banda continuare la sintonia dopo il canale 99).

D



Ricerca sintonia usando la tastiera TV	
- +	: Inizio ricerca
"TV/AV"	: Selezione posizione programma
"STR"	: Memoria
"F"	: Per uscire

Premere "STR" per memorizzare il canale selezionato sulla posizione del programma corrente.

Ripetere le operazioni descritte nei punti B ed D per memorizzare altri canali,

OPPURE

Premere "F" per tornare alla modalità TV standard.

Selezione del sistema del colore

Il sistema del colore è prefissato su AUTO; e questo vuol dire che quando si riceve una trasmissione PAL, SECAM o M.NTSC, sullo schermo verrà visualizzata automaticamente l'immagine corretta. Se il caso, il sistema del colore può essere impostato manualmente su PAL, SECAM o M.NTSC come segue :

A

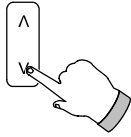

Premere  per selezionare la posizione del programma desiderato.

Eeguire la procedura di accesso al "Menu sintonia" per visualizzare il "Menu sintonia".

B

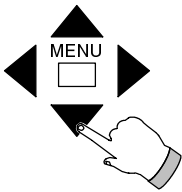

Premere ▼▲ per passare a "Standard colore".

Premere ◀▶ per selezionare il sistema del colore richiesto: AUTO, PAL, SECAM o M.NTSC.

C

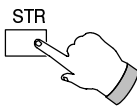

Premere **STR** per memorizzare il sistema del colore selezionato per la posizione del programma corrente e per il canale.

Premere "N" per tornare alla modalità TV standard.

Selezione dello Standard audio

Quando i canali sono sintonizzati manualmente, può essere necessario impostare l'Audio standard per ciascuna posizione di programma/canale.

A

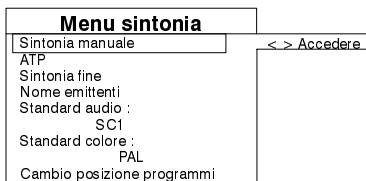
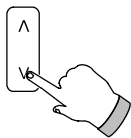

Premere  per selezionare la posizione del programma desiderato.

Eeguire la procedura di accesso al "Menu sintonia" per visualizzare il "Menu sintonia".

B

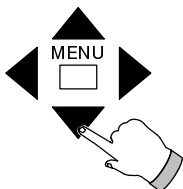

Premere ▼▲ per passare a "Standard audio" (Sistema TV).

Premere ◀▶ per selezionare il sistema audio richiesto:
 SC1 : PAL B, G, H / SECAM B, G
 (SC1 è lo standard Audio per il mercato Italiano)
 F : SECAM L / L'

C

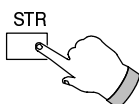

Premere **STR** per memorizzare il sistema audio selezionato per la posizione del programma corrente e per il canale.
Premere "N" per tornare alla modalità TV standard.

Operazione di designazione dei canali

A ciascun canale può essere assegnato un nome particolare; e questo consente di ricordare i canali per nome oltreché per numero di posizione.

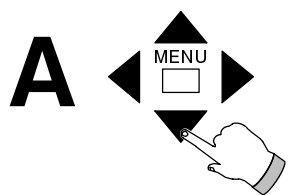

Menu sintonia	
Sintonia manuale	
ATP	
Sintonia fine	
Nome emittenti	< > Accedere
Standard audio :	SC1
Standard colore :	PAL
Cambio posizione programmi	

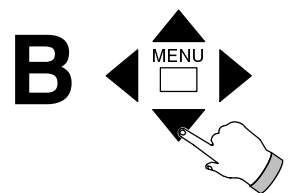

Nome emittenti		
Pr.	Emit.TV	Ch.
01:		CH30
02:		CH56
03:		CH56
04:		CH44
05:		CH41
06:		CH49
07:		CH21
08:		CH47
09:		CH49
10:		CH44

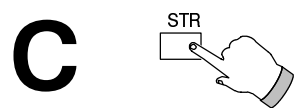

Eseguire la procedura di accesso al "Menu sintonia" per visualizzare il "Menu sintonia".

Premere ▼▲ per passare a "Nome emittenti" (Denominazione canale).
Premere ◀▶ per accedervi.

Premere ▼▲ per selezionare la posizione del programma desiderato.

Premere ◀▶ per cambiare il suo nome.

Viene selezionata la posizione del primo carattere.

Premere ▼▲ per selezionare il carattere desiderato.

Premere ◀▶ per spostarsi sulla posizione del carattere desiderato.

OPPURE

Premere MENU per ripristinare il nome originale.

Ripetere questa operazione per completare l'assegnazione del nome richiesto.

Premere STR (Memorizzazione) per memorizzare il nuovo nome del programma.

Ripetere le operazioni dei punti B e C per cambiare i nomi di altri programmi o premere "N" per tornare alla modalità TV standard.

Operazione di modifica programma

Le posizioni dei programmi denominati possono essere spostate altrove nell'ordine del programma, cancellate, sostituite da nuove posizioni e bloccate per impedirne l'accesso.

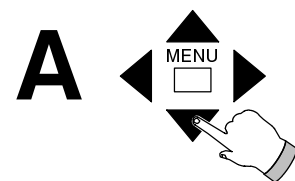

Menu sintonia	
Sintonia manuale	
ATP	
Sintonia fine	
Nome emittenti	
Standard audio :	SC1
Standard colore :	PAL
Cambio posizione programmi	< > Accedere

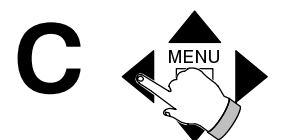
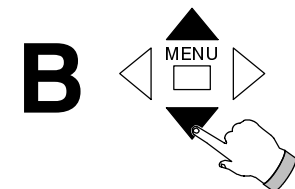

Posizione programmi		
Pr.	Emit.TV	Ch.
01:		CH30
02:		CH56
03:		CH56
04:		CH44
05:		CH41
06:		CH49
07:		CH21
08:		CH47
09:		CH49
10:		CH44

Scelta posizione dei canali
Cancella Inserire Muovere Blocco

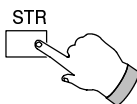

Eseguire la procedura di accesso al "Menu sintonia" per visualizzare il "Menu sintonia".

Premere ▼▲ per passare a "Cambio posizione programmi".

Premere ◀▶ per accedervi.

Premere ▼▲ per selezionare la posizione del programma desiderato.

Non è possibile alterare la posizione del programma VCR ("0").

Premere ◀▶ per selezionare :

Cancella Inserire Muovere Blocco.

Operazione di eliminazione

Premere due volte "STR" per eliminare il nome del canale selezionato e il canale medesimo dalla posizione di programma corrente.

Operazione di inserimento

Premere due volte "STR" per inserire un canale inattivo nella posizione di programma corrente.

Per sintonizzarsi sul canale, vedere l'operazione di Sintonizzazione manuale a pag. 8.

Operazione di spostamento

Premere "STR", seguito da ▼▲ per selezionare la nuova posizione di programma per il canale corrente.

Premere "STR" per porre fine all'operazione di spostamento.

Operazione di blocco.

Premere "STR" per bloccare o sbloccare la posizione di programma corrente.

Se bloccata, non è possibile accedere alla posizione del canale/programma o visualizzarla.

Ripetere le operazioni descritte nei punti B e C per alterare altre posizioni di programma

OPPURE

Premere "N" per tornare alla modalità TV standard.

Procedura di sintonia

Certe funzioni visualizzano una barra colorata a schermo per un breve periodo di tempo.

Operazione Sintonia fine

Un canale sintonizzato che risulti leggermente fuori sintonia, cioè la cui immagine è scadente, può essere migliorato usando l'opzione Sintonia fine per regolare l'immagine in maniera assolutamente accurata.



Eseguire la procedura di accesso al "Menu sintonia" per visualizzare il "Menu sintonia".

Premere **▼ ▲** per passare a "Sintonia fine" (Sintonizzazione ad alta precisione).

Premere **◀ ▶** per accedere a questo menu e alternarne l'impostazione.

Premere **"STR"** per memorizzare l'impostazione del canale corrente.

Premere "N" per tornare alla modalità TV standard.

Operazione dei comandi

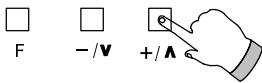

Selezione funzione (F) (Operazione TV)

Premere **F** per selezionare la funzione richiesta: Volume, Contrasto, Luminosità, Colore, definizione, bassi, acuti, funzione sintonia.

Premere **+ o -** per regolarne le impostazioni.

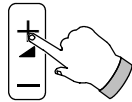

Volume (Regolazione dal Telecomando)

Premere **+ o -** per regolarne le impostazioni.

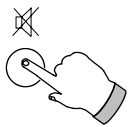

Silenziamento

Premere questo tasto per rendere muto o ripristinare il suono.

La funzione di "Silenziamento" non è operativa nell'ascolto in cuffia.

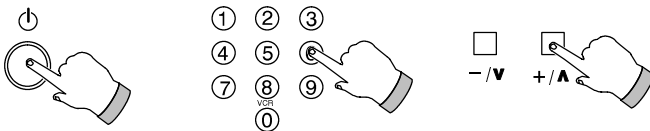

Modalità di Attesa

Premere questo tasto per spegnere il televisore per un breve periodo di tempo.

Per riaccenderlo, eseguire una delle seguenti operazioni:

1. Premere nuovamente Attesa.
2. Selezionare una posizione di programma da 0 a 9 sul telecomando.
3. Premere Programma **-/V** **+/A** (Programma precedente / successivo) sull'apparecchio TV.

Se il televisore è in modalità Attesa, non è possibile riaccenderlo usando l'interruttore di accensione (sulla facciata anteriore dell'apparecchio TV).

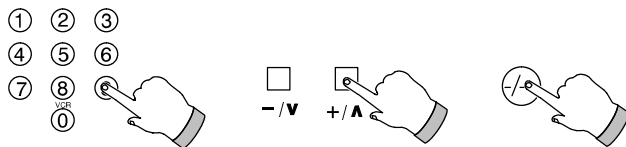

Selezione della posizione del programma

Vi sono tre modi per selezionare una diversa posizione di programma:

Per selezionare un programma da 0 a 9, premere il tasto numerico una sola volta.

Premere su / giù per cambiare posizione di programma di una unità.

Per selezionare una posizione di programma compresa tra 10 e 99, premere il tasto **-/--** seguito dai numeri richiesti.



Memorizzazione della normalizzazione

Regolare volume, toni bassi, toni acuti, bilanciamento, colore, tinta (solo NTSC / M. NTSC), luminosità, contrasto, definizione immagine e sintonizzazione ad alta precisione sui livelli di visualizzazione standard.

Premere **"STR"** quando ci si trova nel "Menu principale" o nel "Menu audio" per memorizzare i livelli preferiti.

È possibile memorizzare diversi valori di toni bassi e acuti nelle modalità Musica e Parlato.

Operazione dei comandi

Certe funzioni visualizzano una barra colorata a schermo per un breve periodo di tempo.

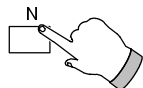

Normalizzazione

Premere questo tasto per richiamare i livelli impostati in precedenza con Memorizzazione della normalizzazione.



Accesso diretto ai canali

Se i loro numeri sono noti, ai canali locali si può accedere direttamente utilizzando il metodo seguente. Premere il tasto "C".

(Premere il tasto -/-- per accedere ai canali via hiper-banda).

Premere i tasti numerici entro sei secondi (ad es. per il canale 5, premere 0 e 5).

Sullo schermo verrà visualizzato il canale.

CH=channels 2-99; cable/hyper CC 21-41.

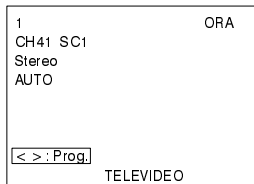
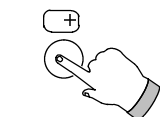

Stato

Premere Stato.

Lo schermo riporterà quanto segue:

Posizione del programma, nome del programma, numero del canale, ora (se il Televideo è disponibile), Stereo, se l'emittente trasmette in Stereofonia.

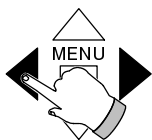

PGR	NOME	CH	PGR	NOME	CH
VCR			16		
01			17		
02			18		
03			19		
04			20		
05			21		
06			22		
07			23		
08			24		
09			25		
10			26		
11			27		
12			28		
13			29		
14			30		
15			31		

Premere ◀▶ per visualizzare la tabella dei programmi da 1 a 31, poi da 32-63, poi da 64-95 e poi ancora da 96-99.

Per togliere la tabella ri-premere il tasto di "Stato" (+).

(Se il numero del programma rimane sullo schermo premere il tasto di "Stato").

Operazione del menu principale

Contrasto

Visualizzato a schermo sotto forma di barra di colore azzurro.

Luminosità

Visualizzata a schermo sotto forma di barra di colore bianco.

Colore

Visualizzato a schermo sotto forma di barra di colore rosso.

Definizione immagine

Visualizzata a schermo sotto forma di barra di colore verde.

Tinta (solo M.NTSC / NTSC)

Visualizzata a schermo sotto forma di barra di colore verde.

Menu audio

Dà accesso ai comandi del suono descritti a pag. 14.

Menu principale

Dà accesso ai comandi della funzione descritti a pag. 15.

Lingua OSD

Seleziona tra : Tedesco, Inglese, Francese, Italiano, Spagnolo, Svedese, Olandese, Danese, Norvegese, Finnico, Turco per la lingua dell'OSD.

A

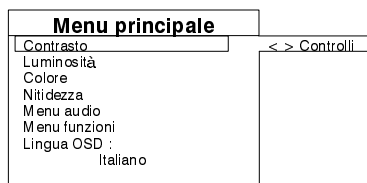
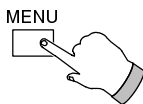

Premere **MENU**.

Sullo schermo comparirà il menu principale.

B

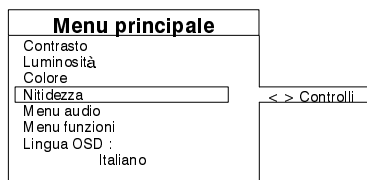
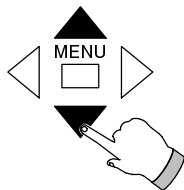

Premere ▼▲ per selezionare la funzione richiesta.

C

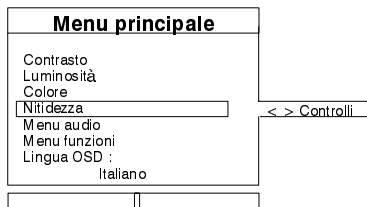
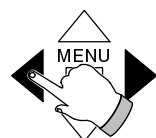

Premere ◀▶ per accedere alla funzione e cambiarne l'impostazione.

Premere "MENU" per tornare alla modalità TV standard.

Operazione dei comandi

Certe funzioni visualizzano una barra colorata a schermo per un breve periodo di tempo.

Funzioni del Menu audio

Bassi

Regola i toni bassi in su o in giù.

Visualizzata a schermo sotto forma di barra di colore rosso porpora.

Acuti

Regola i toni alti (o acuti) in su o in giù.

Visualizzata a schermo sotto forma di barra di colore giallo.

Bilanciamento

Selezionare questa opzione per regolare il bilanciamento fra gli altoparlanti destro e sinistro.

Visualizzata a schermo sotto forma di barra di colore verde.

Correzione Volume

Selezionare questa opzione per regolare il volume per singoli canali; ad es. i canali a trasmissione via satellite possono essere impostati con un livello di volume diverso da quelli a trasmissione terrestre. Visualizzata a schermo sotto forma di barra verde.

MPX

Selezionare la funzione "MPX", con i tasti \blacktriangledown \blacktriangle , se l'emittente trasmette in Mono, il TV visualizza "Automatico". Se la trasmissione è Stereofonica, viene visualizzato "Stereo", quindi se l'audio fosse disturbato si consiglia di premere \blacktriangleleft \blacktriangleright , per commutare il TV in Mono. Se la trasmissione fosse bi-lingue, apparirà M1 (Lingua originale) o M2 (Lingua tradotta), selezionarla con i tasti \blacktriangleleft \blacktriangleright .

La potenza audio disponibile dipende da ciò che viene trasmesso sul canale ricevuto. Nel caso le condizioni di ricezione dovessero deteriorarsi, si consiglia di passare in modalità Mono.

Se la trasmissione è in Stereofonia, l'indicazione "Stereo" compare in alto a sinistra sullo schermo.

Se la trasmissione è bi-lingue, l'indicazione "M1" compare in alto a sinistra sullo schermo.

Se la trasmissione è Monofonica in alto a sinistra sullo schermo non compare nessuna indicazione.

Modo Audio

L'audio può essere migliorato scegliendo la funzione "Musica" o "Parlato".

Presenza

Un'opzione che migliora il suono in maniera dinamica dando la sensazione di una risoluzione acustica superiore.

A

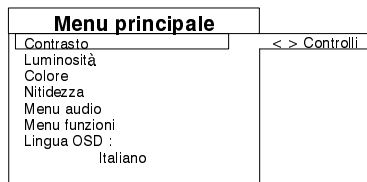
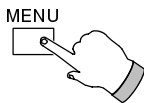

Premere **MENU**.

Sullo schermo verrà visualizzato il menu principale.

B

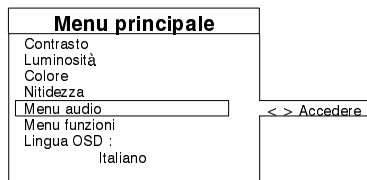
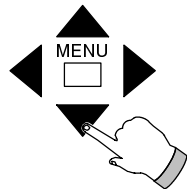

Premere \blacktriangledown \blacktriangle per passare al "Menu audio".

Premere \blacktriangleleft \blacktriangleright per accedere al "Menu audio".

C

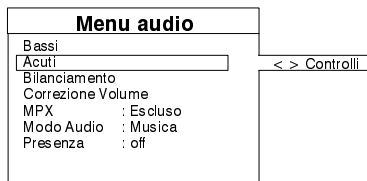
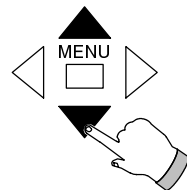

Premere \blacktriangledown \blacktriangle per selezionare la funzione richiesta.

D

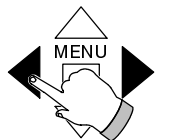

Premere \blacktriangleleft \blacktriangleright per selezionare o regolare l'impostazione.

Premere "N" per tornare alla modalità TV standard.

Informazioni importanti

Qualora si dovesse verificare saltuariamente durante l'ascolto delle trasmissioni un forte fruscio sovrapposto all'audio del canale sintonizzato, si consiglia di procedere come segue:

1. Eseguire le operazioni A, B e C, come dettagliato più sopra, selezionando MPX nel punto C.
2. Premere \blacktriangleleft \blacktriangleright per commutare il modo audio da "Automatico" a Mono.
3. Premere 'N' per tornare al funzionamento normale del televisore.

Questa funzione è selezionabile canale per canale, qualora fossero disturbati.

Operazione del Menu funzioni

AI – Intelligenza artificiale

Man mano che il segnale video TV viene elaborato per una ricezione immediata, i valori di "Luminosità", "Contrasto", "Gradazione di colore", ecc., sono regolati automaticamente su quelli delle condizioni ottimali.

Ogni fotogramma viene regolato accuratamente e automaticamente per compensare le specifiche delle immagini, ottenendo perciò un contrasto con la profondità di campo ottimale e vivide tonalità di colore.

Noise-R (Picture Noise Reduction) – A-Interferenza (Attenuazione interferenza immagine)

Riduce l'interferenza nell'immagine.

Formato (Formato immagine)

Quando si riceve un segnale di formato da 16:9 per ottenere l'altezza giusta dell'immagine sullo schermo.

16:9 : schermo largo
4:3 : standard

Immagine in formato 4 : 3



Immagine in formato 16 : 9

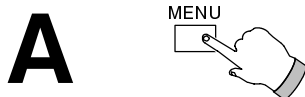

Premere **MENU**.
Sullo schermo comparirà il menu principale.

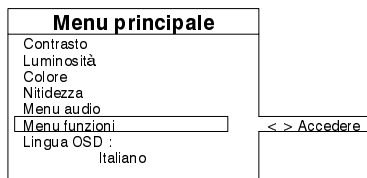
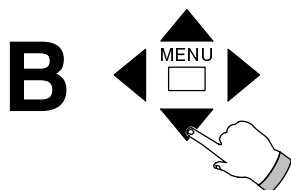

Premere ▼▲ per passare al "Menu funzioni".
Premere ◀▶ per accedervi.

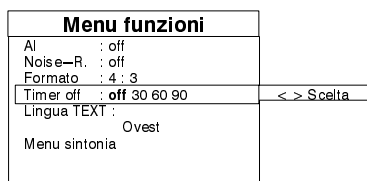
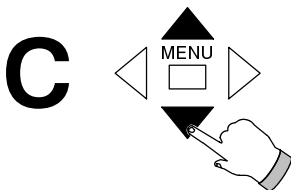

Premere ▼▲ per selezionare la funzione richiesta.
AI (AI), Noise-R (Riduzione Rumore), Formato, Timer di spegnimento, Lingua TEXT (Seleziona lingua del televideo), Menu sintonia.

NOTA: Per l'Italia, la funzione lingua text deve essere posizionata su ovest.

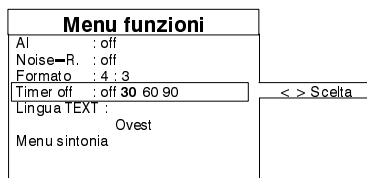
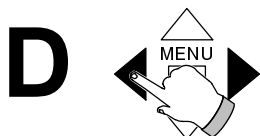

Premere ◀▶ per accedere a questa opzione o alternarne l'impostazione.

Premere "N" per tornare alla modalità TV standard.

Un corretto formato 16:9 è possibile solo quando viene ricevuto un segnale attraverso il terminale AV a 21 pin. È possibile commutare un segnale normale 4:3 in modalità 16:9, ma questo serve solo a ottenere un effetto particolare e non rappresenta in maniera precisa il formato immagine 16:9.

Timer di spegnimento

Questo permette di selezionare l'ora in cui l'apparecchio TV si spegne e passa in modalità di Attesa: dopo 30, 60 o 90 minuti.

Lingua Televideo

Cambia il set di caratteri del Televideo nelle principali lingue europee occidentali, orientali1 o orientali2.

Modo Lingua

Occidentale : Inglese, Tedesco, Francese, Italiano, Spagnolo, Svedese, Turco.

Orientale1 : Slovacco, Ungherese, Serbo/Croato, Albanese, Rumeno.

Orientale2 : Polacco, Francese, Svedese, Ceco/Slovacco, Tedesco, Italiano

Menu Sintonia

Dà accesso al menu di sintonizzazione. Vedere la procedura di sintonizzazione descritta a partire da pag. 7.

Selezione TV / AV

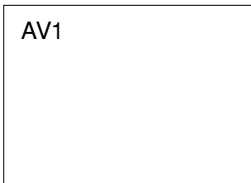
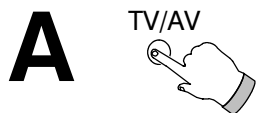

Premere **TV / AV** per passare in modalità Audio / Video.

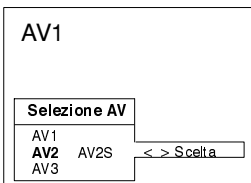
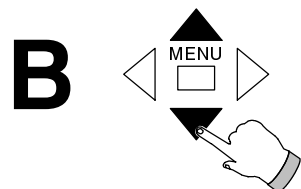

Premere **▼ ▲** per selezionare la fonte AV desiderata: AV1, AV2 o AV3.

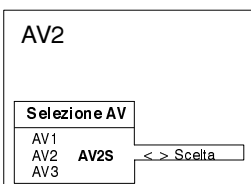
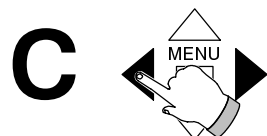

Usare questa procedura solo quando sono selezionati AV2.

Premere **◀ ▶** per selezionare tra AV2 o AV2S.

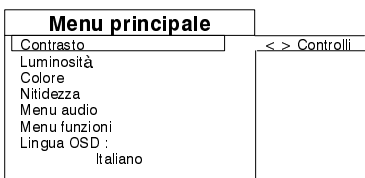

Usare solo le procedure da D a F se si deve impostare l'opzione di trasmissione standard.

Notare che se si riceve un'immagine senza colore, occorrerà utilizzare la seguente procedura per garantire che il Sistema Colore sia impostato sullo standard corretto.

Premere **MENU**.

Sullo schermo comparirà il menu principale.

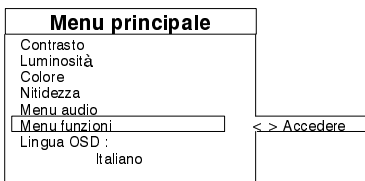
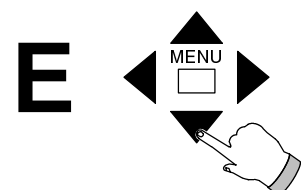

Premere **▼ ▲** per passare al **"Menu funzioni"**.

Premere **◀ ▶** per accedervi.

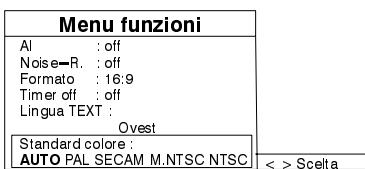
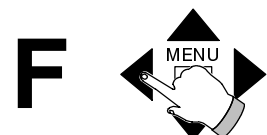

Premere **▼ ▲** per passare al **"Sistema colore"** (Sistema del colore).

Premere **◀ ▶** per selezionare il sistema di colore desiderato:

AUTO, PAL, SECAM, M.NTSC o NTSC.

Premere **"N"** per rimuovere il **"Menu funzioni"** (menu Impostazione).

In dipendenza delle condizioni del segnale, è possibile che l'immagine ricevuta sia priva di colore: in questo caso selezionare il **Sistema Colore** corretto.



Premere **TV / AV** per tornare alla modalità TV standard.

- Esempi di collegamenti Audio / Video si trovano alle pagg. 20 e 21.
- AV1 e AV2 sono in grado di passare automaticamente in modalità AV se l'apparecchiatura collegata fornisce un segnale di commutazione. In qual caso il display riporterà EC1 o EC2 e si potrà cambiare la posizione del programma dell'apparecchio TV senza cambiare l'immagine visualizzata.
Per tornare alla modalità TV, premere il tasto TV / AV.

Operazione delle funzioni VCR

Il telecomando è in grado di eseguire alcune funzioni di certi modelli di videoregistratori Panasonic. Si consiglia pertanto di rivolgersi al proprio rivenditore di fiducia per ulteriori informazioni. Alcuni videoregistratori hanno funzioni diverse; per accertarsi che vi sia compatibilità, consultare il libretto di istruzioni del videoregistratore.

In caso di difficoltà nell'uso di questo telecomando con videoregistratori Panasonic, controllare che il videoregistratore sia funzionante con il selettore operativo impostato sulla posizione 1 e poi nuovamente sulla posizione 2.

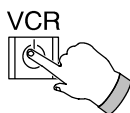
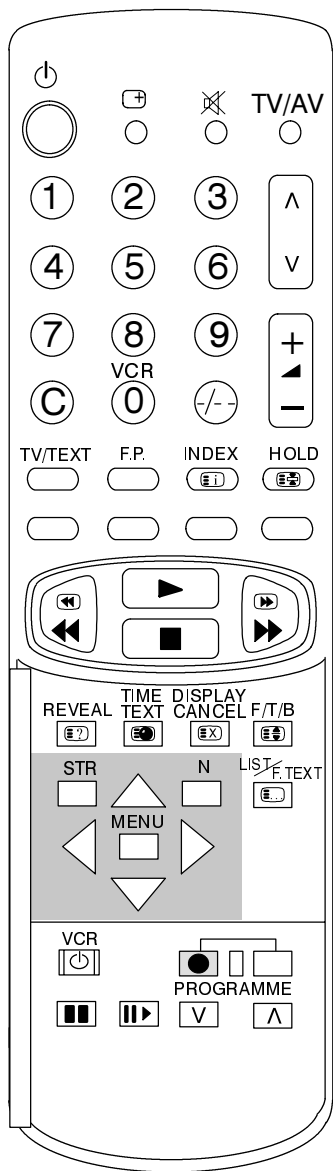

Attesa

Premere questo tasto per mettere il videoregistratore in modalità di Attesa. Premerlo di nuovo per riattivarlo.

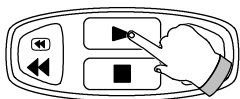

Riproduzione

Premere questo tasto per riprodurre le immagini registrate sul nastro.

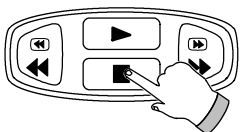

Arresto

Premere questo tasto per fermare il nastro.

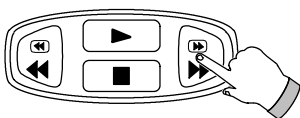

Avanzamento veloce

Premere questo tasto per avvolgere rapidamente il nastro. In modalità Riproduzione, premerlo per visualizzare in avanti e in rapida successione i singoli fotogrammi.

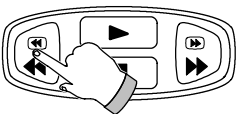

Riavvolgimento veloce

Premere questo tasto per riavvolgere il nastro. In modalità Riproduzione, premerlo per visualizzare all'indietro e in rapida successione i singoli fotogrammi.



Pausa / Fermo immagine

Premendo questo tasto in modalità riproduzione si ferma l'immagine.



Avanzamento immagine

In modalità PAUSA / FERMO IMMAGINE, premere questo tasto per far avanzare il nastro di un fotogramma alla volta.



Programma \wedge \vee (Programma precedente/ successivo)

Premere questo tasto per far avanzare o arretrare di una posizione il programma del videoregistratore.

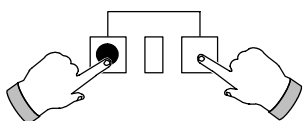

Registrazione

Premere questi tasti contemporaneamente per registrare un programma.

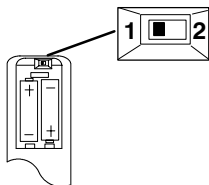

Selettore operativo

In caso di difficoltà nell'uso di questo telecomando con videoregistratori Panasonic, controllare che il videoregistratore sia funzionante con il selettore operativo prima in posizione 1, e poi di nuovo in posizione 2.

Operazione del Televideo

- Le funzioni del Televideo possono variare a seconda delle reti televisive emittenti e sono disponibili solo se il canale selezionato sta trasmettendo Televideo.
- Questo apparecchio TV è in grado di ricevere i programmi Televideo TOP tedeschi, e si sintonizza automaticamente su di essi se sono ricevuti. Ciò viene indicato nell'area del display in fondo allo schermo.
- Premendo il tasto **MENU** quando cisi trova all'interno del televideo, la funzione del contrasto apparirà come una barra azzurra ; Premere ◀ ▶ per gli eventuali aggiustamenti.
- Anche in modalità televideo il volume può essere aggiustato ai livelli desiderati.

Che cos'è la modalità LIST?

In modalità LIST appaiono quattro numeri di pagina colorati nella parte inferiore dello schermo. Ognuno di essi può essere cambiato e memorizzato nella memoria del televisore.

Che cos'è il FASTTEXT? (Non disponibile in Italia)

In modalità FASTTEXT appaiono quattro argomenti di colore diverso nella parte inferiore del display. Per visualizzare ulteriori informazioni su ciascuno di essi, premere il pulsante colorato appropriato. Questa funzione permette di accedere rapidamente alle informazioni relative agli argomenti mostrati.

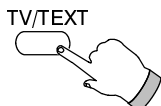

Modo TV / Televideo

Premere il tasto **TV/TEXT**.
Sullo schermo comparirà la pagina del Televideo.
Premere di nuovo lo stesso tasto per tornare alla modalità TV.

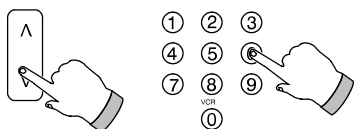

Selezione di Pagine

Le pagine possono essere selezionate in due modi:
a. Premendo i tasti Su / Giù per aumentare o ridurre il numero di pagina di una unità.
b. Immettendo il numero di pagina, usando i tasti numerici 0–9 del telecomando.

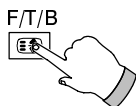

Ingrandimento

Premere questo tasto per ingrandire la parte superiore della pagina.
Premere nuovamente il tasto per ingrandire la parte inferiore della pagina.
Premere un'altra volta il tasto per tornare alla visualizzazione normale (COMPLETA) della pagina.



Soluzione

Premere questo tasto per visualizzare il testo nascosto; ad es; le risposte alle pagine dei quiz.
Premere di nuovo il tasto per nascondere il testo.

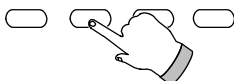

Tasti rosso / verde / giallo / blu

In modalità TOP o FASTTEXT questi corrispondono ad argomenti di colore diverso.
In modalità LIST essi corrispondono ai numeri delle pagine di colore diverso.

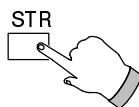

LIST STORE (Memoria di archivio)

In modalità LIST i quattro numeri di pagina possono essere cambiati solo per le posizioni dei canali da 1 a 25. Per fare questo, premere uno dei tasti colorati ed immettere il nuovo numero di pagina.
Premendo e tenendo premuto **STR**, i numeri di pagina cambieranno colore.

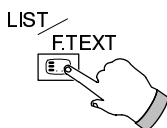

List / F.Text – List / Top (List / Televideo rapido – List / Top)

In modalità List / Top
Premere il tasto per passare dalla modalità TOP a quella LIST e viceversa.

In modalità List / F.TEXT (Televideo rapido)
Premere il tasto per passare dalla modalità FASTTEXT (Televideo rapido) a quella LIST e viceversa.

In modalità FASTTEXT (Televideo rapido) appaiono quattro argomenti di colore diverso nella parte inferiore della pagina. Premere il tasto colorato appropriato per accedere a ulteriori informazioni su uno di questi argomenti.

Non è possibile cambiare la posizione del programma quando si è in modalità Notizie flash, Aggiornamento o Accesso a pagine sub-codificate.

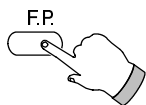

Pagina preferita (F.P.)

Questa funzione custodisce una determinata pagina nella memoria del televisore, che può essere così richiamata istantaneamente. Per memorizzare tale pagina, il televisore deve trovarsi in modalità LIST, con la posizione del programma compresa tra 1 e 25. Premere il tasto BLU, selezionare il numero della pagina e poi **STR**. Il numero della pagina viene dunque memorizzato. Premere **F.P.** per richiamare la pagina.

Tasto di cancellazione del display

Premere **Display Cancel** (Cancellazione display) per visualizzare l'immagine TV mentre si cerca una pagina di Televideo. Trovata la quale, sullo schermo, in alto a sinistra, appare il numero della pagina.

Premere **DISPLAY CANCEL** (Cancellazione display) per visualizzare la pagina.
Premere **TV / TEXT** (TV / Televideo) per tornare alla modalità TV standard.

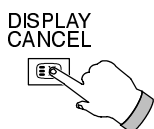

Notizie flash

Quando si seleziona una pagina di notizie flash, premere **DISPLAY CANCEL** (Cancellazione display) per visualizzare l'immagine TV. Ogni volta che vengono trasmessi aggiornamenti, le notizie sono visualizzate sullo schermo.

Premere **DISPLAY CANCEL** per eliminare le notizie aggiornate.
Premere **TV / TEXT** (TV / Televideo) per tornare alla modalità TV standard.

Aggiornamento

Premere **DISPLAY CANCEL** (Cancellazione display) per visualizzare le informazioni aggiornate su alcune pagine. Ogni volta che si riceve un aggiornamento, sullo schermo, in alto a sinistra, appare il numero della pagina. Premere **DISPLAY CANCEL** (Cancellazione display) per visualizzare la pagina. Premere **TV / TEXT** (TV / Televideo) per tornare alla modalità TV standard.

Accesso alle pagine sub-codificate

Quando le informazioni del Televideo richieste coprono più di una pagina, le operazioni automatiche di cambio delle sub-pagine possono richiedere più tempo. È possibile, però, accedere alle sub-pagine desiderate continuando a guardare i normali programmi TV fino a quando la sub-pagina richiesta non viene trovata, nel seguente modo:
Selezionare il numero della pagina richiesta usando i tasti da 0 a 9.

Premere **TIME TEXT** (Sub-pagina). Sullo schermo, in alto a destra, appare la scritta ****.

Inserire il numero della sub-pagina prima che la scritta **** scompaia. Per selezionare la pagina n. 6, inserire 0, 0, 0 e 6.

In modalità LIST, nella casella attiva in fondo allo schermo apparirà una "T".

Premere **DISPLAY CANCEL** (Cancellazione display) per visualizzare un normale programma TV.

Quando la pagina è disponibile, premere **DISPLAY CANCEL** (Cancellazione display) per visualizzarla.

Per eliminare la pagina, eseguire una delle seguenti operazioni:

- Selezionare un nuovo numero di pagina.
- Premere **TV/TEXT** (TV/Televideo) per tornare alla modalità TV standard.

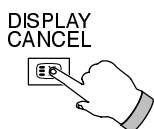
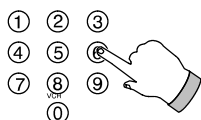
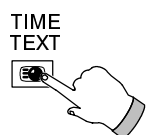

Indice

In modalità TOP

Premere **INDEX** (Indice) per visualizzare la directory INDICE PANASONIC.

Premere il tasto **ROSSO / VERDE** per spostare il cursore in alto o in basso.

Premere il tasto **GIALLO** per passare alla pagina di directory successiva.

Premere il tasto **BLU** per visualizzare l'argomento selezionato.

Premere il tasto **INDEX** (Indice) per tornare alla pagina selezionata in precedenza.

In modalità FASTEXT (Televideo rapido)

Premere **INDEX** (Indice) per tornare alla pagina d'indice principale.



Collegamenti audio / video (AV)

■ Mediante presa a AV1 / AV2 a 21 pin (SCART)

Unità di riproduzione o registrazione (videoregistratore VHS o S-VHS) (Non fornito)

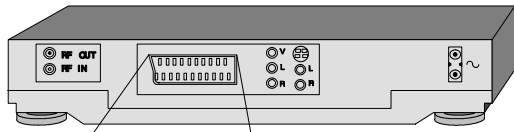

- Per collegare un videoregistratore VHS, usare il terminale AV1 a 21 pin.
- Per collegare un videoregistratore S-VHS, usare il terminale AV2 S a 21 pin.

Terminale VCR a 21 pin

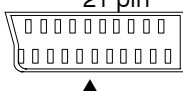

Cavo SCART a 21 pin (Non fornito)

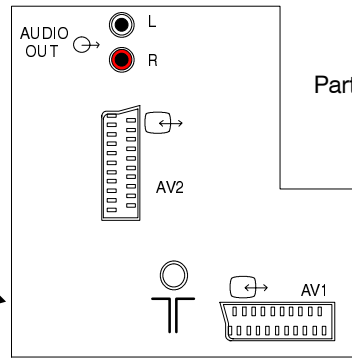
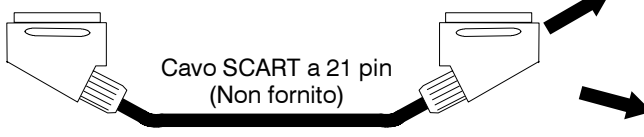

Parte posteriore del TV

Italiano

■ Mediante prese anteriori AV3 Video e Audio (RCA)

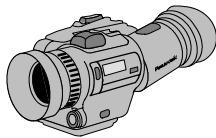

Unità di riproduzione (VHS) (Non fornita)

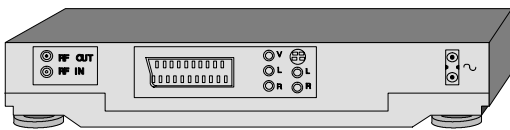

Parte anteriore del TV
 V = Segnale video
 L = Segnale Audio sinistro
 R = Segnale Audio destro

AV 3

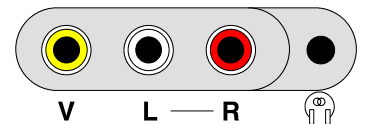

Cavo Video RCA (Non fornito)

2 cavi Audio RCA (Non forniti)



Mediante le uscite Audio posteriori AV2 RCA

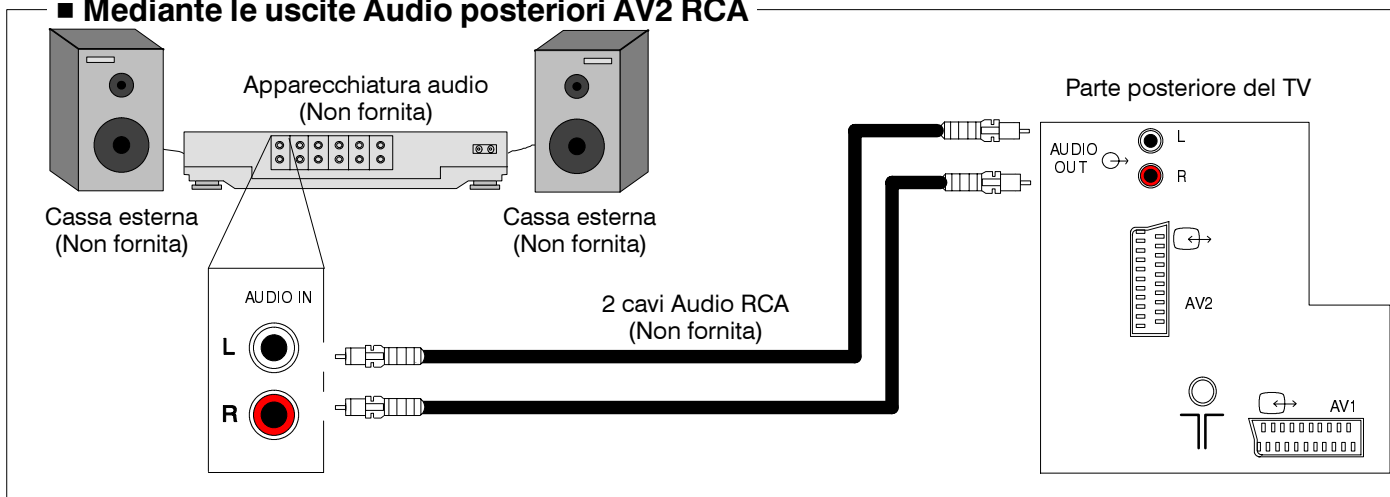

Collegamento delle cuffie

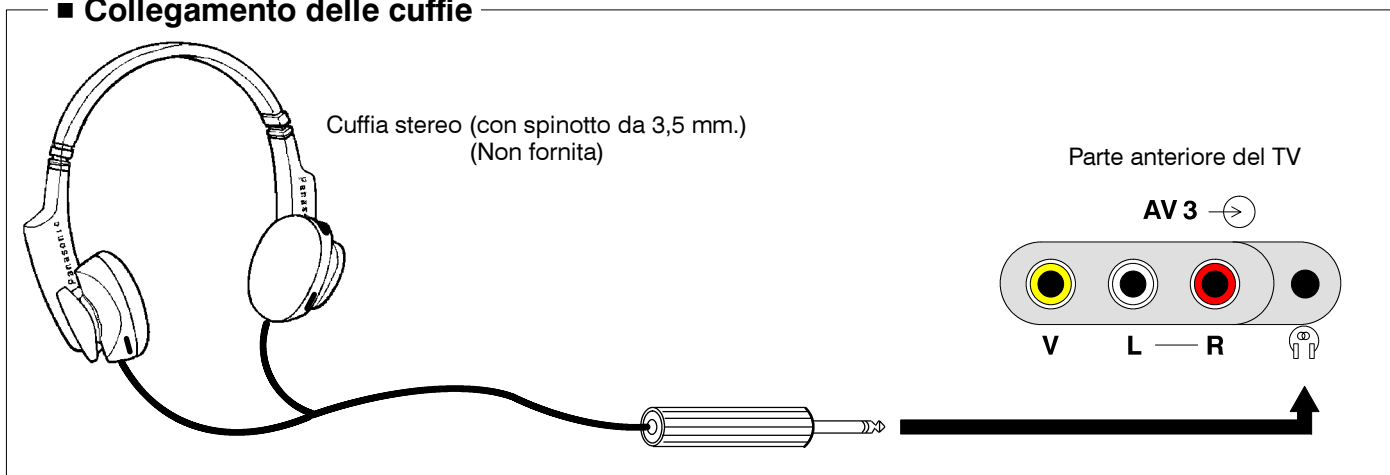

Dati sul terminale SCART a 21 pin

Massa della presa	21		20	Ingresso CVBS (Video)
Uscita CVBS (Video)	19		18	Massa stato RVB
Massa CVBS	17		16	Stato RVB
Ingresso rosso	15		14	Terra
Massa rosso	13		12	Non collegata
Ingresso verde	11		10	Non collegata
Massa verde	9		8	Stato CVBS
Ingresso blu	7		6	Ingresso audio (L)
Massa blu	5		4	Massa audio
Uscita audio (L)	3		2	Ingresso audio (R)
Uscita audio (R)	1			

- La presa AV2 a 21 pin differisce dalla presa AV2 nei seguenti aspetti:-

PIN 7	Non collegata	PIN 11	Non collegata	PIN 15	S-C Ingresso
PIN 16	Non collegata	PIN 20	Ingresso CVBS (S-Y Ingresso)		

I pin 15 e 20 del terminale AV2 dipendono dalla commutazione AV2 S-VHS / VIDEO.

- I cavi illustrati non sono forniti con questo televisore.
- Non collegare un computer all'uscita TTL(5V) di questo TV.

